

INFIRE EASY 670



INFIRE EASY 740





INFIRE EASY 810



INFIRE EASY 950





4 dimensions et 4 plages de puissance selon vos besoins permettent de trouver l'INFIRE EASY qui s'adapte le mieux à votre feu ouvert. La pureté des lignes, la grandeur de la porte vitrée et son extrême dépouillement en font un élément qui s'intègre merveilleusement à toutes les cheminées décoratives.

- Les INFIRE EASY proposent un design revisité qui favorise une vision maximale du feu.
- La partie technique et son cendrier incorporé se font très discrets derrière une bande de verre screené en bas de porte.
- Les commandes sont directement accessibles par la façade de l'INFIRE.

Cette nouvelle génération d'INFIRE est parfaitement adaptée :

Aux maisons passives et basse énergie, grâce à :

- sa régulation précise du feu
- son corps de chauffe étanche
- possibilité de raccorder l'air de combustion vers la cave, un vide ventilé ou à l'extérieur

Aux rénovations, grâce à leurs dimensions, ils s'adaptent parfaitement :

- aux feux ouverts existants
- aux anciennes générations d'appareils

Met 4 afmetingen en 4 vermogens voldoet de INFIRE EASY- reeks aan ieders behoefte. De strakke lijnen, de grootte van de glazen deur, en hun uniek design maken van de INFIRE-reeks de haard bij uitstek voor uw woning.

- De INFIRE EASY biedt een vernieuwd ontwerp dat zorgt voor een maximaal zicht op de vlammen.
- Het technische gedeelte en de asbak zijn zeer discreet aan de onderkant van de haard ingebouwd en verborgen achter het gescreende glas.
- De bedieningselementen zijn toegankelijk vanaf de voorkant van het INFIRE-apparaat.

Deze nieuwe generatie INFIRE is uitermate geschikt voor :

- Nieuwbouw en energiezuinige huizen :

- nauwkeurige luchtregeling
- luchtdichte verbrandingskamer
- mogelijkheid tot aansluiting van de verbrandingslucht van de kelder/ kruipkelder of buiten

- Voor de renovatiemarkt :

- slimme afmetingen voor vervanging van een verouderd toestel
- in een bestaande openhaard in te bouwen

Possibilité d'un BG Clap. Le BG Clap est un clapet d'air motorisé relié à la carte électronique permettant de fermer ou d'ouvrir la conduite d'arrivée d'air de combustion d'un foyer (explication + gamme p.61).

Mogelijkheid van de BG Clap. De BG Clap is een gemotoriseerde luchtklep die verbonden is met de elektronische kaart waarmee de verbrandingsluchttoevoer naar een haard kan geopend of gesloten worden (uitleg + gamma p.61).

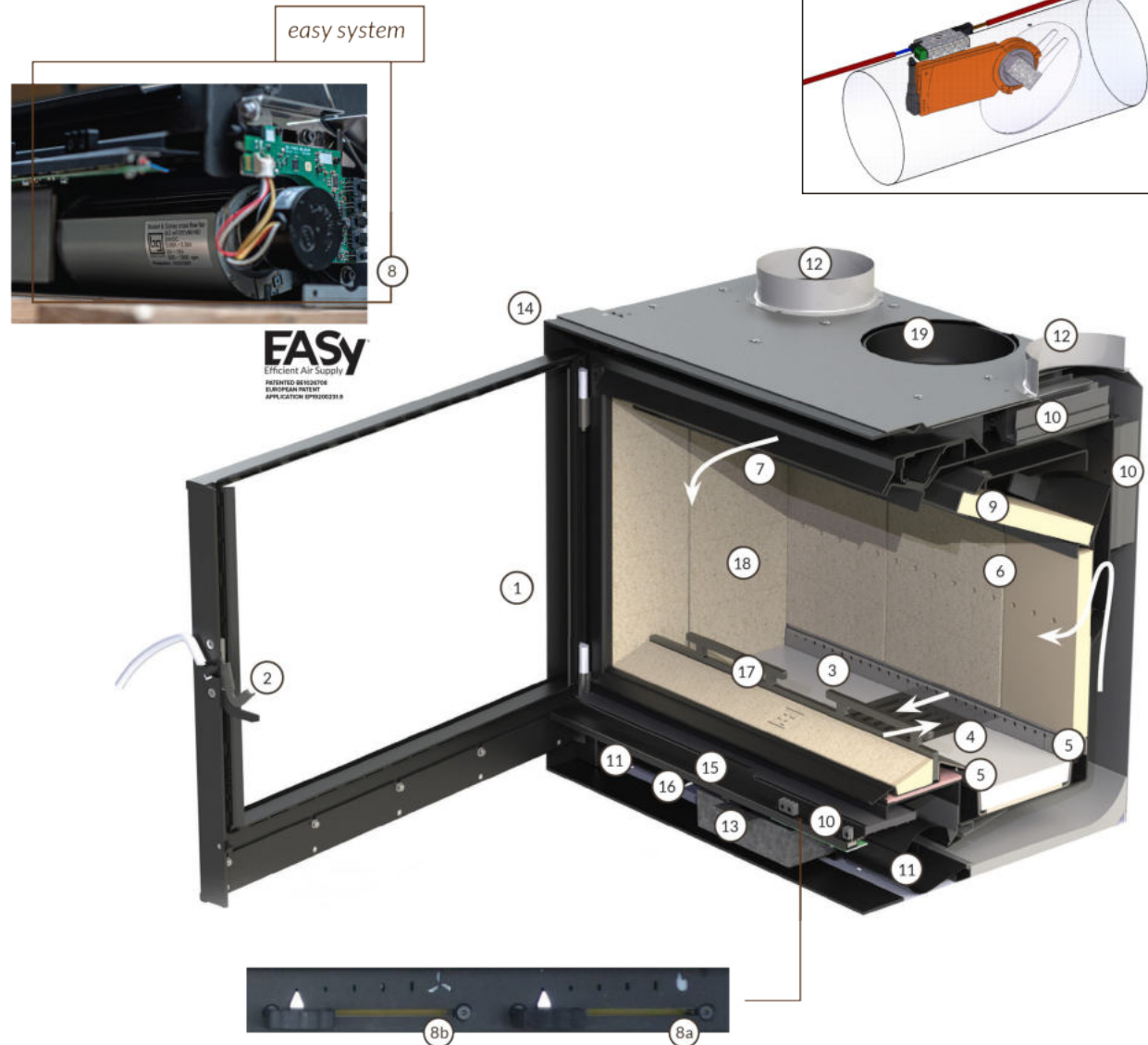

#### GAMME INFIRE EASY

- 1 La structure de la porte est placée derrière la vitre, et les montants de porte sont inclinés vers l'intérieur. C'est ce qui fait l'identité visuelle de cette gamme d'appareils, et permet de maximiser la vue sur le feu. Grâce à son système de fermeture discret et à sa poignée amovible, la façade offre une vue épurée sur le feu.
- 2 La nouvelle clenche à deux positions permet de bloquer la porte entrouverte au démarrage pour éviter la condensation sur la vitre.
- 3 La chambre de combustion a été optimisée. Elle est profonde, ce qui permet de concentrer le lit de braises au centre du foyer. Cela offre une plus grande souplesse de fonctionnement. Cela évite aussi la chute de cendres hors de l'insert.
- 4 La grille de combustion est réalisée dans un alliage spécial qui lui confère une résistance exceptionnelle. Elle permet un décrochage facile, et le passage de l'air à l'allumage. Les briques de plancher sont réalisées en béton réfractaire ultrarésistant, et intègrent les canaux d'air de grille.
- 5 Les 2 répartiteurs d'air conduisent l'air primaire

#### GAMMA INFIRE EASY

- 1 De uniek gepatenteerde deurconstructie biedt een maximaal zicht op het vlammenspel. Met de afneembare handgreep alsook de grote glaspartij heeft u een ware "eyecatcher".
- 2 De nieuwe deurhendel laat toe om de deur op een kier te plaatsen, dit om de condensatie tijdens het aanmaken van de haard op de ruit te vermijden.
- 3 De verbrandingskamer is geoptimaliseerd. Deze is ruim, waardoor het kolenbed in het midden van de haard kan worden geconcentreerd. Dit zorgt voor meer flexibiliteit naar bediening toe. Dit voorkomt ook dat de as uit de insert valt.
- 4 De verbrandingsrooster is van een speciale hittebestendige legering gemaakt. Deze legering is van uitzonderlijke kwaliteit. De verbrandingsrooster staat garant voor een éénvoudige assenverwijdering en extra luchtdoorlaat voor een makkelijke ontsteking. De vloerstenen zijn gemaakt van ultra-resistent, vuurvast beton met geïntegreerde luchtkanalen voor de verbrandingsrooster.

directe - ment sur toute la longueur des bûches. Ils sont facilement amovibles.

- 6 L'air secondaire est préchauffé dans le dos de l'appareil, puis insufflé à la bonne hauteur dans la chambre de combustion, juste au-dessus des bûches.
- 7 L'air de désenfumage est fortement préchauffé par le toit de l'appareil. Il est toujours actif pour garantir une vitre propre.
- 8 La régulation du feu est assurée par le système Easy (Easy system). Ce système breveté par Bodart et Gonay adapte automatiquement les arrivées d'air et la vitesse des ventilateurs pour garantir un combustion optimale, et un fonctionnement adapté à vos besoins.
- 8A : Le curseur de régulation du feu permet de définir le niveau de puissance de l'appareil.
- 8B : Le curseur de régulation de la ventilation permet d'adapter la vitesse de la ventilation en fonction des besoins.
- 9 La chicane inférieure permet de renvoyer un maximum de chaleur sur le lit de combustion et de guider

les gaz pour une récupération optimale de la chaleur. La chicane supérieure réglable permet d'adapter l'INFIRE au tirage de chaque cheminée.

- 10 Les échangeurs thermiques en aluminium assurent un meilleur transfert de la chaleur du foyer à l'air de convection, pour un rendement maximal.
- 11 La ventilation est réalisée par 2 ventilateurs performants. Leurs moteurs à courant continu de dernière génération, consomment très peu (6 à 18w selon modèles, à vitesse maximum) et sont particulièrement silencieux. Le système de gestion automatique assure un démarrage et une variation automatique. Un interrupteur de porte coupe la ventilation lorsque la porte est ouverte.
- 12 Les sorties d'air chaud permettent le raccordement de conduits pour diffuser la chaleur produite dans l'habitation. Elles sont réglables directement par l'INFIRE.
- 13 Le cendrier est facilement accessible pour une évacuation rapide des cendres.
- 14 Les cadres sont disponibles en plusieurs versions,

et peuvent être placés et réglés après la réalisation de l'habillage.

- 15 Un grand filtre protège la ventilation. Il est facilement démontable et nettoyable.
- 16 L'entrée d'air de combustion peut être située au choix à l'arrière, en dessous (prise d'air à l'extérieur) ou par l'avant (prise d'air dans la pièce).
- 17 L'arrêt-bûches, très robuste, permet d'éviter le risque de chute de bois sur la porte.
- 18 Le blindage interne en Skamolox assure une température élevée de combustion.
- 19 La sortie fumées permet de raccorder l'appareil au conduit de cheminée : IF EASY 670 : diamètre 150 inclinable à 45°. IF EASY de 740 à 950 : diamètre 180 vertical.

- 9 De onderste vlamkeerplaat weerkaatst de warmte naar de verbrandingskamer en leidt de verbrandingsgassen voor een optimale warmte uitwisseling. De bovenste vlamkeerplaat biedt de mogelijkheid om de Infire aan te passen aan de trek van elke schouw.
- 10 Voor een maximaal rendement voorzien de aluminium warmte uitwisselaars een betere warmteoverdracht van de haard naar de convectielucht.
- 11 De ventilatie wordt uitgevoerd door 2 efficiënte ventilatoren. Hun nieuwste generatie DC-motoren, zijn zeer zuinig in energieverbruik (6 tot 18 W afhankelijk van model, bij maximale snelheid) en bijna geluidloos. Het systeem van de automatische regeling zorgt voor een optimale ontsteking en vuurbeheersing. Een schakelaar laat toe om de snelheid van de ventilator(en) te regelen. Middels een deurschakelaar valt de ventilatie onmiddellijk uit bij het openen van de deur.
- 12 De twee warme luchtuitlaten maken de aansluiting van convectiekanalen mogelijk om de warmte in de woning te verspreiden. Ze zijn regelbaar vanuit de Infire.

- 13 De asbak is gemakkelijk toegankelijk om de assen te verwijderen.
- 14 De kaders zijn beschikbaar in verschillende afmetingen en kunnen worden aangepast en geplaatst nadat de haard is ingebouwd.
- 15 De ventilator(en) wordt(en) beveiligd door een filter. Deze is gemakkelijk uitneembaar om gereinigd te worden.
- 16 Verbrandingsluchtinlaat : ofwel aan de onderkant voor buitenlucht – ofwel aan de voorkant voor kamerlucht.
- 17 De zeer robuuste blokkenhouder voorkomt het risico van vallend hout tegen de deur.
- 18 De interne skamolox-bekleding zorgt voor een hoge verbrandingstemperatuur.
- 19 Door middel van de rookgasuitlaat kan het apparaat op de schoorsteen aangesloten worden : IF EASY 670 diameter 150 mm – kantelbaar op 45 ° IF EASY van maat 740 tot en met 950 – diameter 180mm verticaal.

La bonne combustion du bois est une action difficile, car la bûche froide introduite dans un foyer va subir de nombreuses transformations. Elles vont nécessiter des apports d'air à des endroits différents de la chambre de combustion et en quantités appropriées :

- Dans un premier temps, il faut chauffer la bûche et l'allumer en activant le lit de braises.
- Après quelques minutes, il faut enflammer les gaz qu'elle va émettre.
- Et pour terminer, assurer la combustion du charbon de bois qui est généré enfin de combustion.
- Enfin, il faut maintenir une température saine dans l'appareil pour préparer l'arrivée de la bûche suivante.

Pour obtenir une combustion optimale, l'utilisateur ne peut s'asseoir à côté de son appareil, et changer constamment les réglages en fonction des différentes phases : seule une gestion électronique permet ces réglages de chaque instant. New Bodart & Gonay propose en standard l'EASY SYSTEM sur ses nouveaux INFIRE EASY 670, 740, 810 et 950.

#### RÉGULATION DE LA COMBUSTION :

Si la qualité de la combustion est confiée à l'électronique, la gestion du feu reste entièrement dans les mains de l'utilisateur, qui peut modifier le niveau de puissance de l'appareil en positionnant le curseur de gauche (Gestion du feu). L'utilisateur peut ainsi choisir l'intensité de feu appropriée au besoin en chaleur de son logement. La gestion EASY SYSTEM régule les apports d'air pour que la chaleur produite soit constante, tout en préservant une qualité de combustion optimum, et cela à chaque instant. Une led, discrètement placée sous le signe feu, permet de signaler l'état du système.

#### EASY SYSTEM PERMET AUSSI UNE GESTION DE LA VENTILATION :

L'utilisateur peut modifier la vitesse des ventilateurs en positionnant le curseur de droite (Gestion de la ventilation). Cependant, si le niveau sélectionné s'avère trop faible par rapport à l'importance du feu, pour des raisons de sécurité, L'EASY SYSTEM augmentera automatiquement la vitesse de la ventilation pour évacuer l'excès de chaleur produite. Une led, discrètement placée sous le signe ventilateur, permet de signaler l'état du système.

#### EASY SYSTEM OFFRE BIEN D'AUTRES AVANTAGES :

- Il apporte une grande quantité d'air sous le bois dans la phase d'allumage, afin de favoriser le démarrage du feu.
- La qualité de la combustion est telle que la propreté de la vitre est supérieure à celle que permet une combustion classique.
- La parfaite gestion de la combustion permet d'utiliser aussi bien le foyer avec de faibles charges de bois pour obtenir une faible production de chaleur, que des charges plus volumineuses pour une production importante de chaleur.
- En cas de panne de courant, le système se met en sécurité, mais autorise le feu sous de faibles puissances : un apport de chaleur reste garanti.
- Si l'insert est couplé à un système de batterie type UPS, il peut fonctionner plusieurs heures tout à fait normalement : c'est la faible consommation de la ventilation et de la gestion électronique qui le permet.

Het is niet eenvoudig om voor een optimale verbranding te zorgen. Een houtblok zal tijdens de verbrandingsfase verschillende transformaties ondergaan. De luchtstromen spelen daar een cruciale rol.

- Eerst moeten houtblokken aangemaakt en opgewarmd worden. Hiervoor moeten de gloeiende houtskolen aangewakkerd worden.
- Na enkele minuten komen gassen vrij die ontstoken moeten worden.
- Zorgen voor een optimale verbranding van de resterende houtskool, die ontstaat op het einde van de verbrande houtblok.
- Tot slot, moet de temperatuur in de verbrandingskamer voldoende constant en hoog zijn zodat de volgende houtblok correct kan ontbranden.

Men kan niet verwachten van de gebruiker dat hij altijd bij de haard blijft om de verbranding voortdurend te optimaliseren. Een elektronische regeling kan dit immers wel. New Bodart & Gonay biedt standaard een EASY SYSTEM op de nieuwe toestellen : INFIRE EASY 670/740/810/950

#### Regeling van de VERBRANDING :

De luchtstromen worden elektronisch verdeeld – maar de regeling van het vuur blijft in handen van de gebruiker. Hij kan zelf het vermogensniveau van de INFIRE-EASY haard wijzigen met de bediening van de linker cursor (Fire management). De gebruiker kan de vermogensintensiteit kiezen die past bij de warmtebehoefte van zijn leefruimte. Het beheer van het EASY SYSTEM regelt de luchttoevoer zodat de geproduceerde warmte constant blijft, met behoud van een optimale verbranding te allen tijde. Een led indicatielampje geeft discreet onder het vuur symbool de status van het toestel aan.

#### Het EASY SYSTEM regelt eveneens de ventilatie :

De gebruiker kan de snelheid van de ventilatoren wijzigen door de rechter cursor te positioneren (Ventilatiebeheer). Als de gekozen ventilatorsnelheid te laag is vergeleken met het gevraagde vermogen van de INFIRE EASY haard, verhoogt het EASY SYSTEM automatisch de snelheid van de ventilatie om de overtollige geproduceerde warmte veilig af te voeren. Een led indicatielampje geeft discreet onder het ventilator symbool de status van het toestel aan.

#### Het EASY SYSTEM biedt ook andere voordelen :

- Brengt een grote hoeveelheid lucht onder de houtblokken bij de ontstekingsfase teneinde het opstarten van het vuur te vergemakkelijken.
- De optimale verbranding zorgt tevens voor een propere ruit (properder dan bij een normale verbranding).
- Het perfecte beheer van de verbranding zorgt voor een zorgeloos gebruik met weinig hout voor minder warmteproductie en met meer hout voor meer warmteproductie.
- Bij stroomonderbreking zet het elektronisch systeem zich in veiligheid maar zorgt voor de nodige luchtinvoer om kleine vlammen te behouden – een geringe warmtetoevoer wordt gewaarborgd.
- Wanneer de Infire EASY gekoppeld is aan een UPSbatterij- systeem kan deze meerdere uren normaal functioneren en dit dankzij een zeer gering stroomverbruik van de ventilator en het elektronisch beheer.



## INFIRE EASY 670

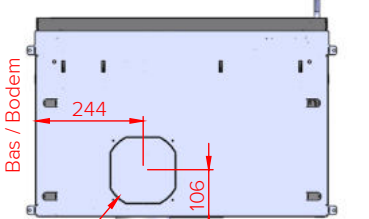
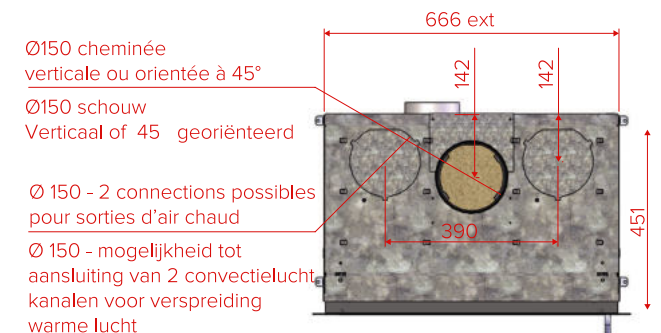
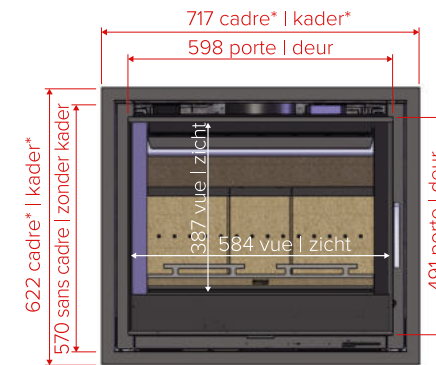

Autre possibilité de prise d'air extérieur Ø 125  
Andere mogelijkheid voor verbrandingslucht aansluiting Ø 125

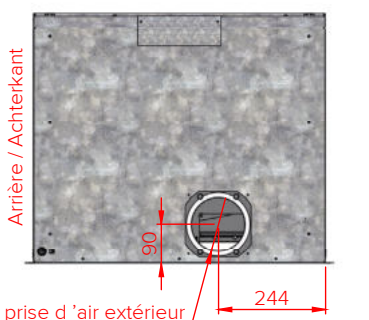

Ø124 pour Ø 125 prise d'air extérieur  
Ø 124 voor Ø 125 verbrandingslucht aansluiting

## INFIRE EASY 740

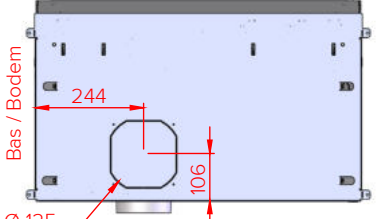
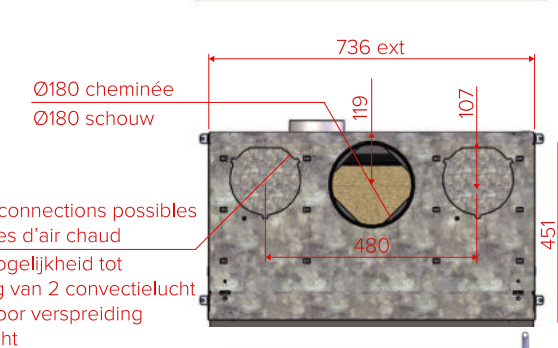
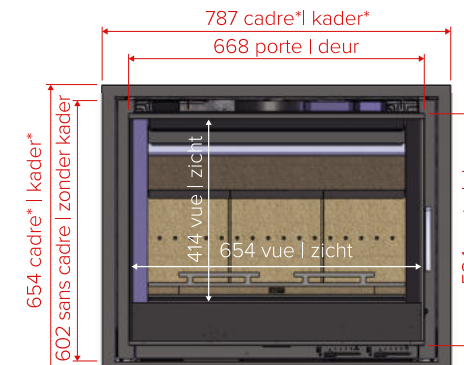

Autre possibilité de prise d'air extérieur Ø 125  
Andere mogelijkheid voor verbrandingslucht aansluiting Ø 125

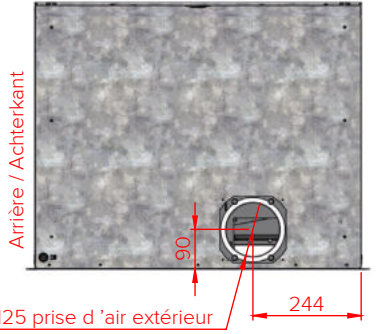

Ø124 pour Ø 125 prise d'air extérieur  
Ø 124 voor Ø 125 verbrandingslucht aansluiting

\* Dimensions avec cadre 30 mm - 4 côtés  
\* Afmetingen van kader 30mm- 4 zijden



## INFIRE EASY 810

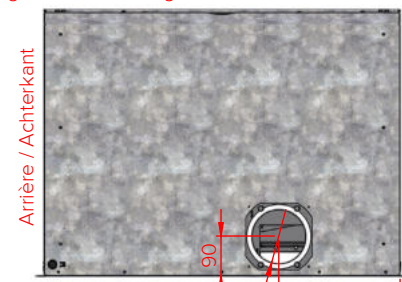
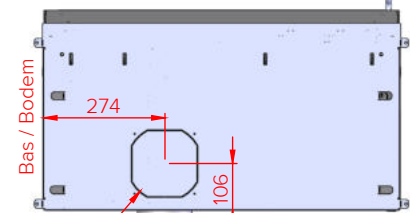
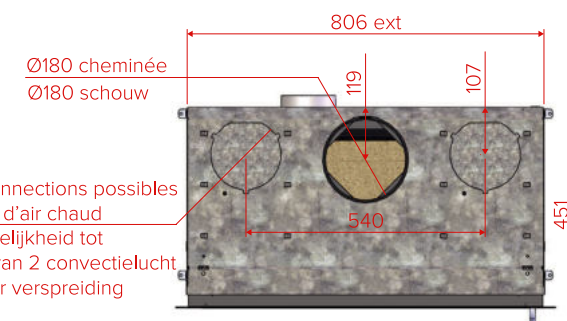
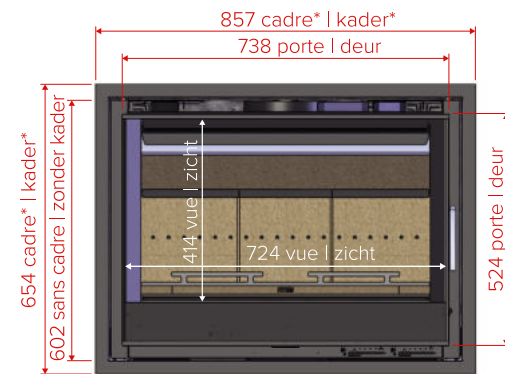

## INFIRE EASY 950

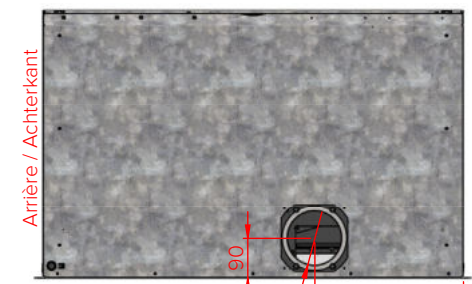
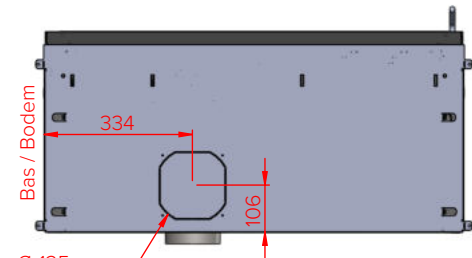
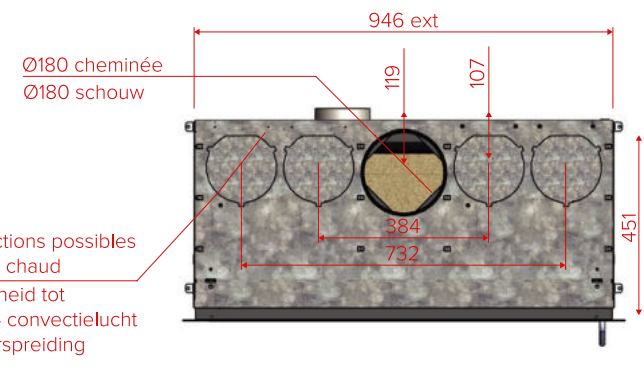
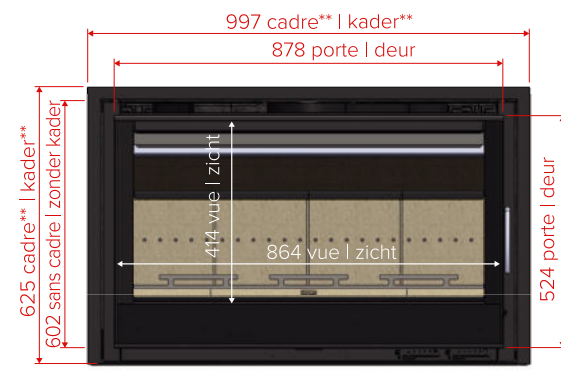

\* Dimensions avec cadre 30 mm – 4 côtés

\*\* Dimensions avec cadre 30 mm – 3 côtés

\* Afmetingen van kader 30mm – 4 zijden

\*\* Afmetingen van kader 30mm – 3 zijden

## TABLEAU DES PERFORMANCES

	IF EASY 670	IF EASY 740	IF EASY 810	IF EASY 950
Plage d'utilisation (KW)	5 à 9 kW	6 à 11 kW	7 à 12 kW	8 à 13 kW
Homologations	Phase III A.R. 12/10/10 (Belgique) – Flamme Verte 7 * / Indice environnemental I *: 0.4 à 0.5 (France) – EN 13229 (Standard Européen)			

## TABLEAU DES OPTIONS

	IF EASY 670	IF EASY 740	IF EASY 810	IF EASY 950
Cadre 4 mm	○	○	○	○
Cadre 30 mm 3 côtés	○	○	○	○
Cadre 30 mm 4 côtés	○	○	○	○
Habillage métal	€	€	€	€
Support de pose / box à bois	€	€	€	€

## RENDEMENTSTABEL

	IF EASY 670	IF EASY 740	IF EASY 810	IF EASY 950
Toepassingsmogelijkheden (KW)	5 tot 9 kW	6 tot 11 kW	7 tot 12 kW	8 tot 13 kW
Goedkeuringen	Fase III A.R. 12/10/10 (België) – Groene Vlam 7 * / Milieu Index I *: 0.4 tot 0.5 (Frankrijk) – EN 13229 (Europese Norm)			

## OPTIETABEL

	IF EASY 670	IF EASY 740	IF EASY 810	IF EASY 950
Kader 4 mm	○	○	○	○
Kader 30 mm 3 zijdig	○	○	○	○
Kader 30 mm 4 zijdig	○	○	○	○
Metalen bekleding	€	€	€	€
Woodbox	€	€	€	€